



Van Oosterzeestraat 43-c

3022 XJ Rotterdam

woonoppervlakte 45 m²

1 slaapkamer

te koop

Vraagprijs: € 205.000 k.k.

Kenmerken

Locatie

Van Oosterzeestraat 43-c

3022 XJ Rotterdam

€ 205.000 k.k.

Basisinformatie

soort object:	appartement
type object:	bovenwoning
bouwtype:	bestaande bouw
woonoppervlakte:	45 m ²
bouwjaar:	1911
beschikbaar:	per direct

Kadastrale informatie

gemeente Delfshaven, sectie I, nummer 4576,
aandeel 9/28, type appartementencomplex

Energie

isolatie:	dubbel glas
verwarming:	C.V.-ketel
warm water:	C.V.-ketel
CV-Ketel:	Intergas Kombi Kompakt HRE 24/18A CV
bouwjaar CV-Ketel:	2015
energielabel:	D

Gebouw

entree op verdieping:	2
slaapkamers:	1
inhoud:	131 m ³
balkon, loggia,	totaal 4 m ²
dakterras:	

Overig

tuin:	geen tuin
achterom:	nee

Kaart



Omschrijving

Rotterdam – West

Vraagprijs € 205.000,00 k.k.

Heeft u interesse in deze woning? Laat het ons weten via “Reageer op dit object” of op Funda via “Contact met de makelaar”.

Starters opgelet!!!

Op de tweede verdieping gelegen 2 kamer appartement met een gedeelde trappenhuis. Het appartement beschikt over centraal verwarming, dubbele beglazing, een nette laminaatvloer en een woning breed balkon aan de achterzijde.

Op minder dan 10 minuten fietsen vanaf Centraal Station en het bruisende centrum van Rotterdam. Diverse supermarkten, winkels, horeca in de nabije omgeving. Openbaar vervoer (bus en tram) op loopafstand.

Begane grond.

Toegang met gedeelde trap.

Indeling

Tweede verdieping

Entree/ gang met toegang tot alle kamers. Links aan de achterzijde de woonkamer met open keuken en toegang naar het balkon. De badkamer met ligbad, wastafel en wasmachine aansluiting. Toilet met fontein, slaapkamer aan de voorzijde en bergkast.

Afmetingen tweede verdieping:

- Woonkamer incl. keuken totaal ca. 18 m²
- Slaapkamer totaal ca. 11 m²
- Badkamer totaal ca. 3 m²
- Balkon totaal ca. 4 m²

Bijzonderheden:

- CV installatie (bouwjaar ketel 2015)
- Dubbelglas
- VvE bijdrage per maand bedraagt € 122,21
- VvE is recent gestart
- Zelfbewoningsplicht van toepassing
- Anti speculatiebeding van 2 jaar van toepassing
- Projectnotaris

Heeft u interesse in deze woning? Laat het ons weten via “Reageer op dit object” of op Funda via “Contact met de makelaar”.

Dit is een woning die u koopt op de vrije markt. Verbouwen of tussentijds een extra financiering voor een verbouwing afsluiten, dat regelt u zelf, zonder aanvullende voorwaarden.

Wanneer u weer wilt verhuizen en de woning verkoopt, kunt u zelf een verkoopmakelaar uitzoeken die de woning voor u verkoopt op de vrije markt waarbij u zelf de verkoopprijs bepaalt.

U mag de woning niet verhuren of op andere wijze in gebruik geven aan anderen, dit geldt ook voor opvolgende eigenaren als u de woning weer gaat verkopen! Bewoning of huur door een eerstegraads bloed- of aanverwant wordt als eigen bewoning beschouwd. Het is niet toegestaan om de woning binnen twee jaar na het tekenen van de akte van levering te verkopen. Dit wordt opgenomen in de koopovereenkomst en akte van levering.

Foto's

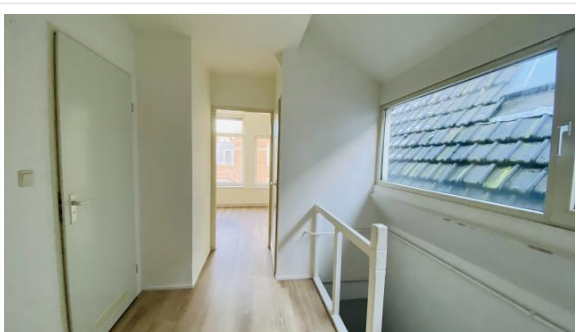

Foto's

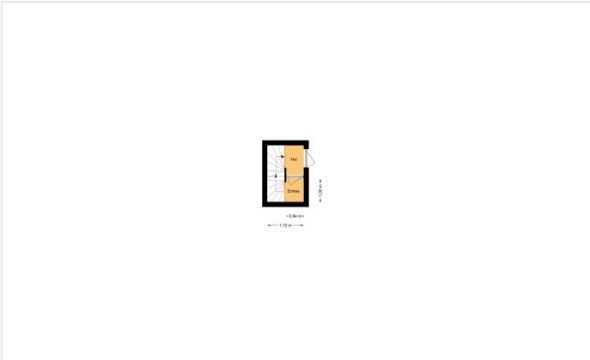
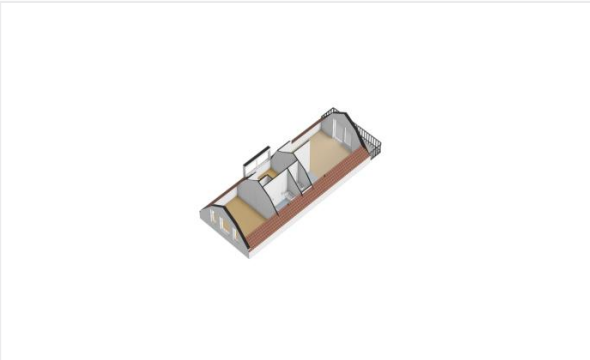
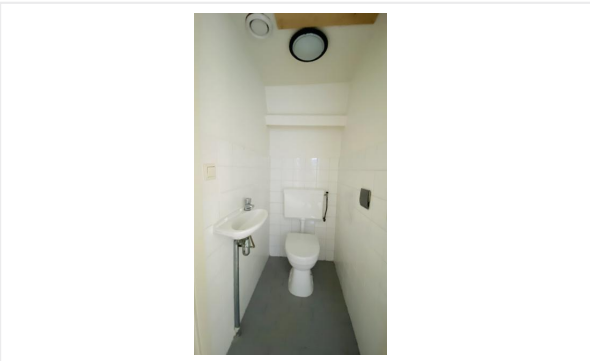

Foto's



Kadastrale kaart

Kadastrale kaart

Uw referentie: 24027



<p>12345 25</p> <p>— Vastgestelde kadastrale grens — Voorlopige kadastrale grens — Administratieve kadastrale grens — Bebouwing</p>	<p>Deze kaart is noordgericht Perceelnummer Huisnummer</p>	<p>Schaal 1: 500</p> <p>Kadastrale gemeente Delfshaven Sectie I Perceel 796</p>	
---	--	---	---

Voor een eensluitend uittreksel, geleverd op 8 februari 2024
 De bewaarder van het kadaster en de openbare registers

Aan dit uittreksel kunnen geen betrouwbare maten worden ontleend.
 De Dienst voor het kadaster en de openbare registers behoudt zich de intellectuele eigendomsrechten voor, waaronder het auteursrecht en het databankenrecht.

Checklist VvE

Kamer van Koophandel

Is de VvE ingeschreven bij de Kamer van Koophandel?	Nee
---	-----

Functioneren van de VvE

Vergadert de VvE minimaal 1 keer per jaar?	Nee
--	-----

Periodieke bijdrage aan de VvE

Is er sprake van een periodieke bijdrage aan de VvE?	Ja
--	----

Hoeveel bedraagt de periodieke bijdrage aan de VvE?	€ 122,21 per maand
---	--------------------

Wat zijn de verwarmingskosten in de periodieke bijdrage?	€ 0,00 per maand
--	------------------

Reservefonds van de VvE

Is er sprake van een reservefonds/reservefondsen?	Nee
---	-----

Meerjaren Onderhoudsplan

Is er een Meerjaren Onderhoudsplan (MJOP) opgesteld?	Nee
--	-----

VvE-verzekeringen

Heeft de VvE een collectieve opstalverzekering?	Nee
---	-----

Algemene informatie

Meer informatie, bezichtigen, bieden / inschrijven

Woonbron Makelaars heeft een opdracht tot verkoop/verhuur aan CORPOwonen verstrekt, maar de medewerkers van **Woonbron Makelaars** voeren zelf de bezichtigingen en kunnen algemene informatie over de objecten verstrekken. Bij de presentatie van dit object zul je CORPOwonen regelmatig tegenkomen en in de communicatie kom je CORPOflow tegen.

Wanneer je meer informatie over het object wenst, kun je rechtstreeks contact opnemen met **Woonbron Makelaars** op telefoonnummer **088 - 966 03 00** of per mail **info@woonbronmakelaars.nl**.

Reacties kunnen via **corpowonen.nl**, telefonisch (**085 - 401 10 20**) of per mail (**info@corpowonen.nl**) aan CORPOwonen worden doorgegeven.

Vrijblijvende aanbieding

De verstrekte informatie is slechts een vrijblijvende aanbieding.

Disclaimer

Tussen het gebruikte beeldmateriaal kunnen zogenaamde 'artist impressions' gebruikt zijn om een indruk te geven van mogelijkheden. Deze indruk hoeft niet overeen te komen met de werkelijkheid. Bij het vermelden van formaten in teksten of op tekeningen kan de maatvoering afwijken van de werkelijkheid. Alle verstrekte informatie is samengesteld om een belangstellende een goed beeld van een object te kunnen geven. Als de informatie onvolledig of onjuist is, kunnen hier geen rechten aan worden ontleend.

Bijzondere bepalingen

Voorwaarden optie / koop, afnemen binnen 6 weken

Bij aankoop van deze woning zal de oplevering binnen 6 weken plaatsvinden. Indien u over wilt gaan tot een optie of aankoop van de woning dient u aan Woonbron Makelaars aan te tonen dat de koopsom van de woning voor u financieel haalbaar is. Dit kan aangetoond worden door bijvoorbeeld afgifte van een uitgebracht advies door een daartoe deskundige en erkende financiële instelling of adviseur.

Afmetingen op de plattegrond zijn indicatief.

Ouderdomsclausule

Wanneer woningen ouder zijn dan 15 jaar bestaat er meer risico op gebreken aan de onroerende zaak. In de koopovereenkomst wordt een artikel opgenomen waarmee koper verklaart bekend te zijn met de leeftijd van de woning. Koper dient zijn verwachtingen met betrekking tot (de kwaliteit van) de woning aan te passen aan de leeftijd van de woning.

Asbest

Wanneer er bij verkoper bekend is dat er asbest in de woning aanwezig is, wordt dit gemeld aan de koper. Bij woningen die voor 1994 gebouwd zijn, is er de kans op aanwezigheid van asbest, omdat het gebruikelijk was asbesthoudend materiaal toe te passen in de bouw. Wanneer koper de asbest wenst te verwijderen, zal dit moeten gebeuren volgens de wettelijke voorschriften en is dit voor rekening en risico van de koper.

Projectnotaris

Voor de eigendomsoverdracht van deze woning heeft de verkoper een projectnotaris aangesteld. Dit betekent dat de koper niet vrij is om zijn eigen notaris te kiezen voor de eigendomsoverdracht.